

**Honda-Händler: Bitte händigen Sie ein Exemplar dieser Anleitung an den Kunden aus.**

## TEILELISTE

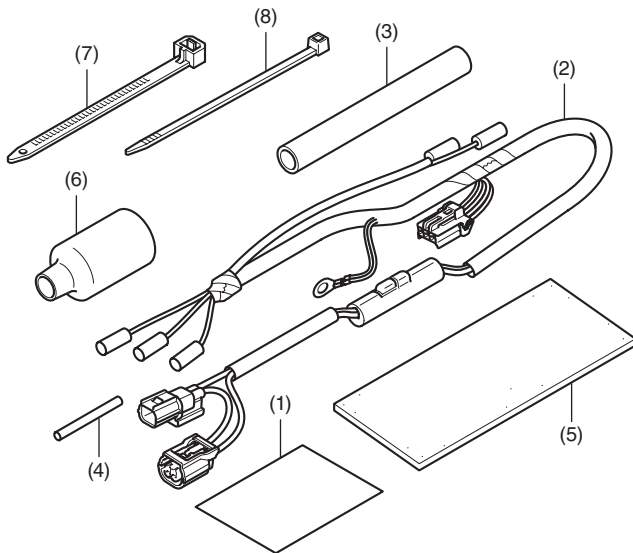

Nr.	Bezeichnung	Anzahl
(1)	URL-Blatt	1
(2)	Kabelbaum der Griffheizung	1
(3)	Rohr (groß)	1
(4)	Rohr (klein)	1
(5)	Dämpfungsband	1
(6)	Einsteckmanschette des Kabelbaums	1
(7)	Kabelbinder (breit)	3
(8)	Kabelbinder (schmal)	7

## GRIFFHEIZUNGSSATZ

Separat erhältlich

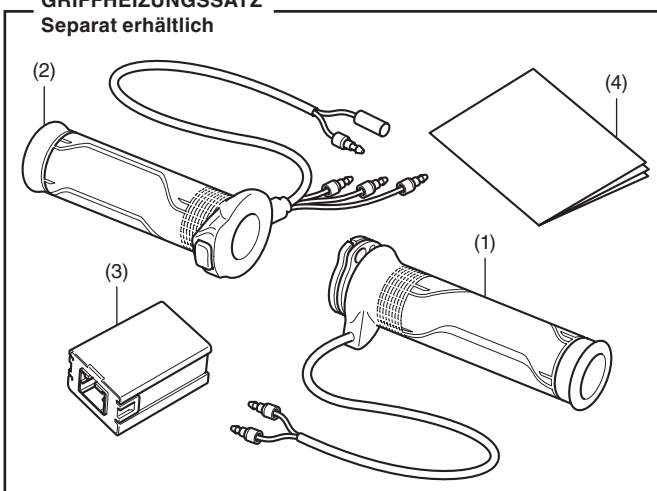

Nr.	Bezeichnung	Anzahl
(1)	Rechte Griffheizung	1
(2)	Linke Griffheizung	1
(3)	Steuerung	1
(4)	Fahrerhandbuch	1

## ERFORDERLICHE WERKZEUGE UND KLEINTEILE

Schlitzschraubendreher  
 Zange  
 Markierung  
 Waage  
 Isolierband  
 Honda Kleber A  
 Gewindegewindestift  
 Schmierfett  
 Isopropanol  
 Lappen

## DREHMOMENTTABELLE

Die Anzugsmomente für ausgebaute Teile sind dem Werkstatthandbuch zu entnehmen.

## EINBAU

### ▲ ACHTUNG

- Warten Sie vor dem Einbau des Zubehörs, bis Motor, Auspuffanlage, Kühler usw. abgekühlt sind, um Verbrennungen zu vermeiden.
- Beachten Sie beim Ein- und Ausbau des Tanks unbedingt alle im Wartungshandbuch beschriebenen Sicherheitshinweise und Vorsichtsmaßnahmen.

### HINWEIS:

- Trennen Sie den Gaszug entsprechend der Anweisungen im Wartungshandbuch des Motorrades vom rechten Griff.
- Verwenden Sie zur sicheren Befestigung der Griffheizungen das empfohlene Haftmittel (Honda Kleber A) oder einen gleichwertigen Kleber.
- Öffnen und schließen Sie nach dem Einbau der rechten Griffheizung die Drosselklappe, um die Leichtgängigkeit zu überprüfen.
- Trennen Sie das Kabel für den Minuspol (-) der Batterie, bevor Sie dieses Zubehör installieren.
- Beim Abtrennen der Batterie werden die Speicher der Uhr gelöscht. Setzen Sie nach dem Wiederanschießen der Batterie die Speicher zurück.
- Montieren Sie die abgebauten Teile wieder am Motorrad und achten Sie darauf, dass keine Kabel eingeklemmt werden.
- Schneiden Sie nach dem Befestigen der Kabelbinder an den Kabelbäumen die überschüssigen Enden der Kabelbinder zurück. Achten Sie darauf, dass die Schnittkante des Kabelbinders keinen anderen Kabelbaum oder die Bremsleitung beeinträchtigt.
- Überprüfen Sie nach dem Einbau der Griffheizung die ordnungsgemäße Funktion der Leuchten (z. B. rechter/ linker Blinker und Bremsleuchten).

1. Bauen Sie den Sitz, das Werkzeug und die linke Seitenabdeckung wie in der Abbildung dargestellt aus.

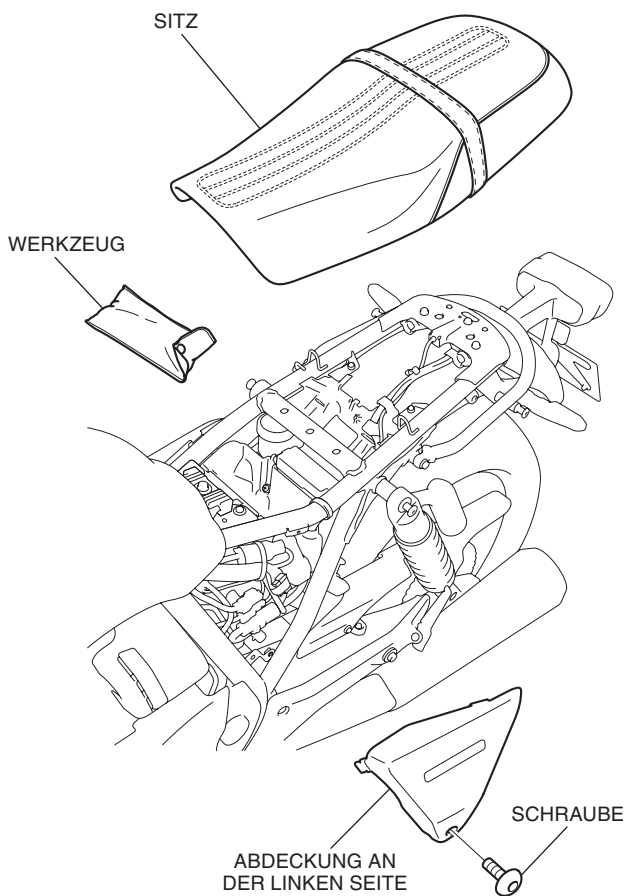

2. Bauen Sie die rechte Seitenabdeckung wie in der Abbildung dargestellt aus.  
<Rechte Seite>

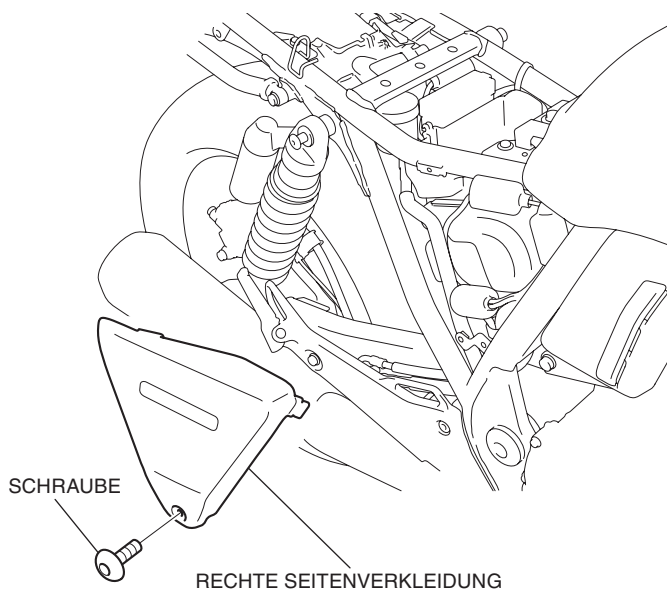

3. Bauen Sie die Batterieabdeckung wie in der Abbildung dargestellt aus, und trennen Sie das Minuskabel (-) von der Batterie.

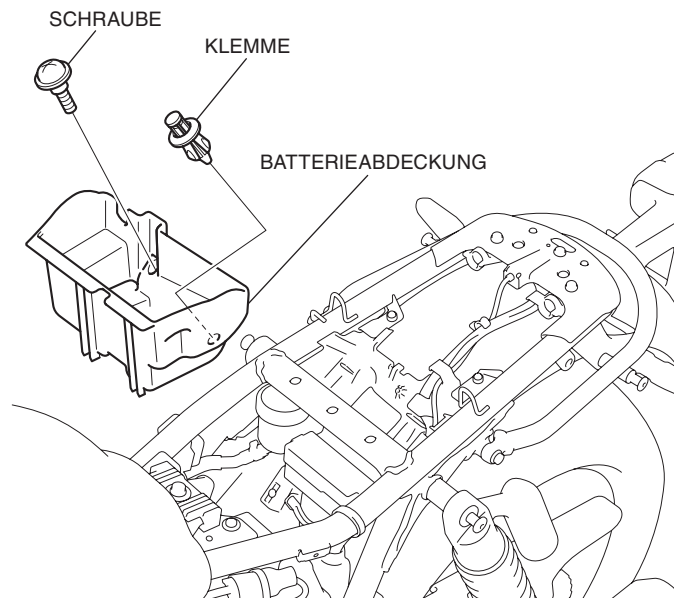

4. Entfernen Sie entsprechend der Abbildung den Scheinwerfer.

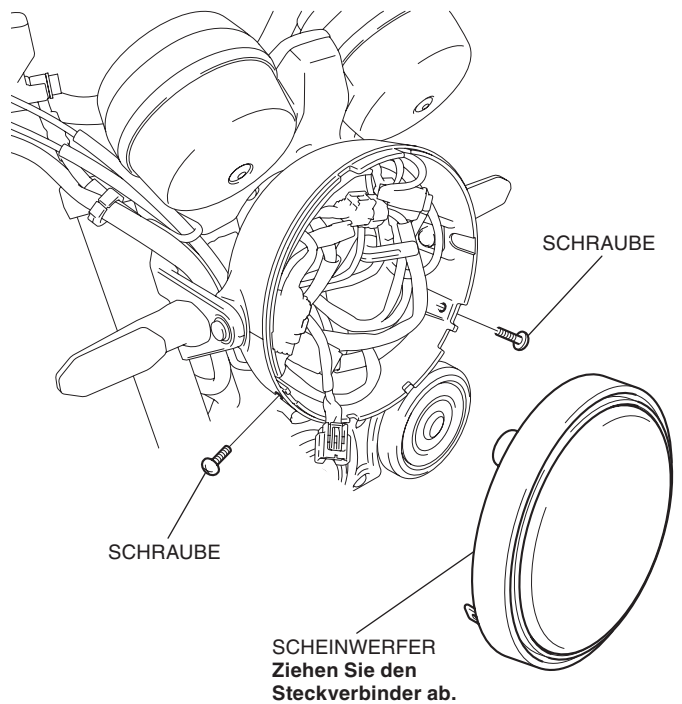



10. Tragen Sie entsprechend der Abbildung großflächig Honda Kleber A auf die Innenseite der linken Griffheizung auf.

#### HINWEIS

Lesen Sie die Anweisungen der Schritte 10 bis 13 sorgfältig durch, damit Sie die Installation schnell vor Aushärten des Haftmittels abschließen. Lassen Sie das Motorrad von einem Helfer sichern, während Sie die Griffe einbauen.

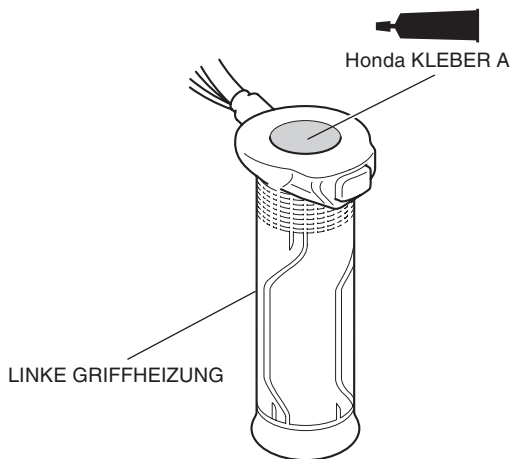

11. Tragen Sie Honda Kleber A, wie in der Abbildung dargestellt, auf das linke Lenkerrohr auf.

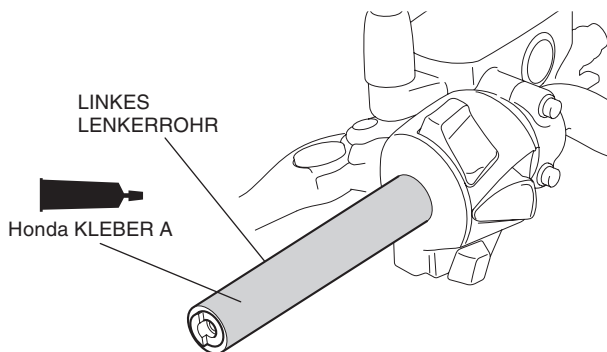

12. Sprühen Sie Isopropanol über die Innenseite der Griffheizung und die Außenseite des linken Lenkerrohrs.

- **Dadurch soll die Ausrichtung zwischen der Griffheizung und dem Lenker erleichtert werden.**

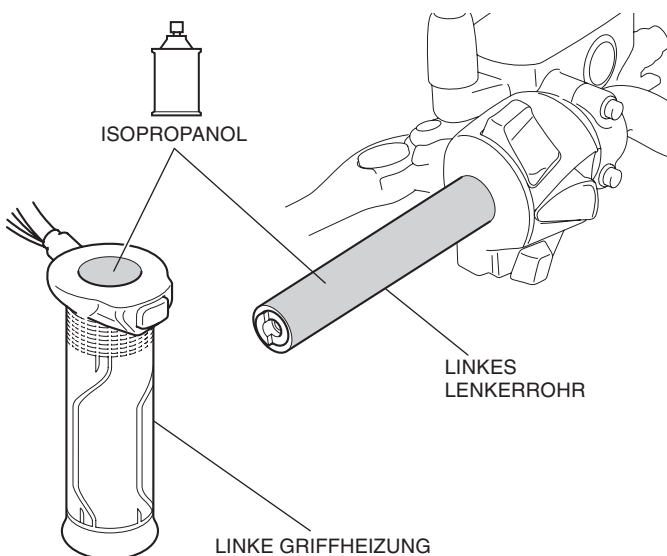

13. Schieben Sie entsprechend der Abbildung die linke Griffheizung auf den linken Lenker.

- **Wischen Sie den überschüssigen Kleber ab.**

#### HINWEIS

- Schlagen Sie nicht mit einem Hammer auf das Griffende, und verdrehen Sie den Griff nicht, um die Griffheizung auf dem Lenker einzubauen, da sonst das Element beschädigt werden könnte.

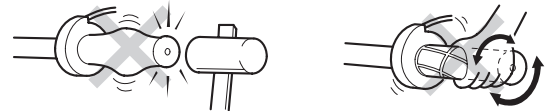

- Vermeiden Sie beim Einsetzen der linken Griffheizung, dass Druck auf den Schalter ausgeübt wird. Hierdurch könnte der Schalter brechen. Achten Sie beim Einbau außerdem darauf, dass keine Lücke zum Halter des Schalters entsteht.



- Wenn sich der Griff beim Einbau auf halber Strecke verklemmt, tragen Sie Isopropanol auf die Lücke zwischen der Griffheizung auf. Versuchen Sie nicht, den Griff der Heizung mit Gewalt oder einem Schraubendreher usw. zu entfernen. Das Kabel der Griffheizung könnte sonst beschädigt werden.

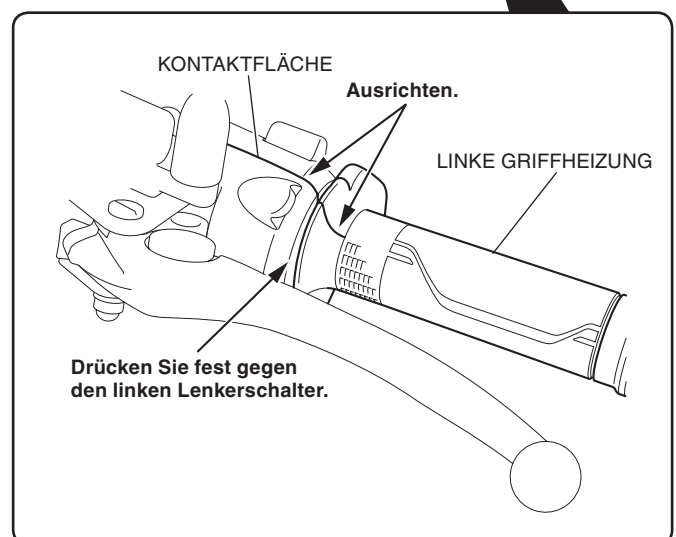
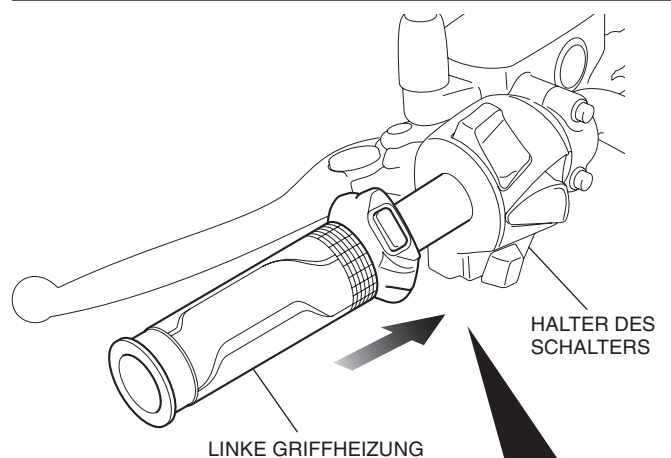

14. Bauen Sie die abgebildeten Teile aus.

<Rechte Seite>

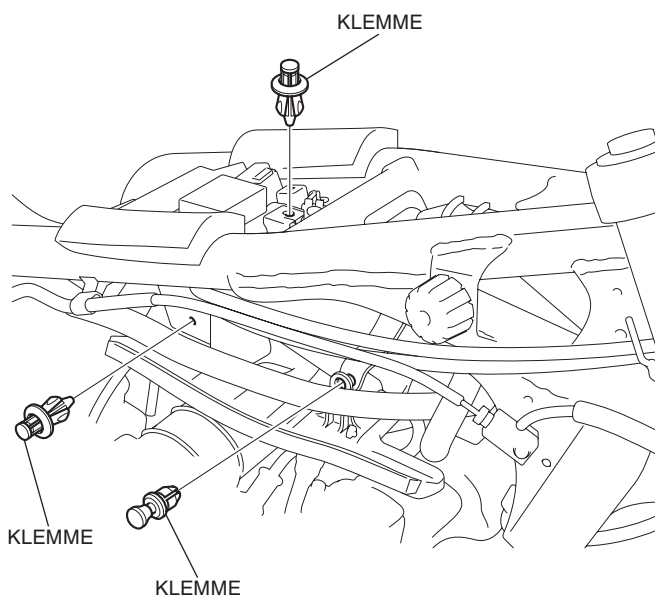

15. Bauen Sie die abgebildeten Teile aus.

<Linke Seite>

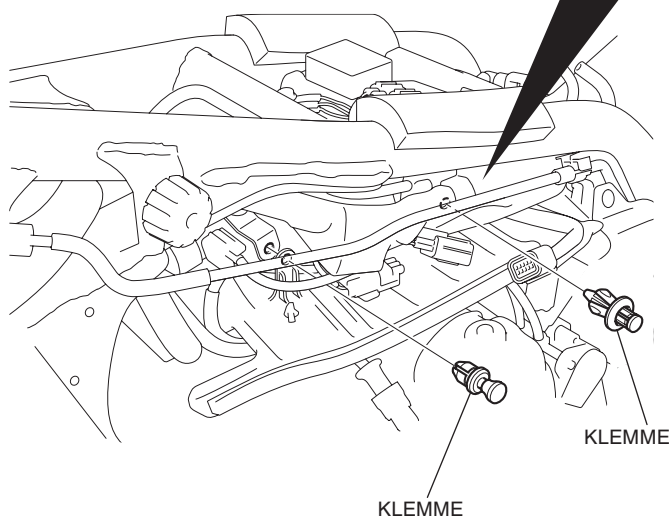
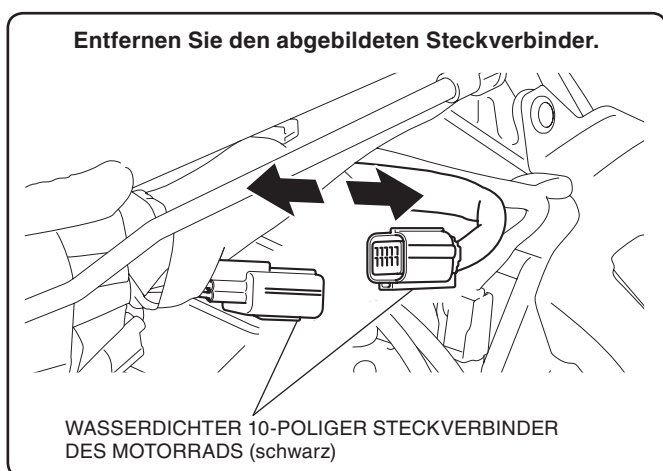

16. Bauen Sie die abgebildeten Teile aus.

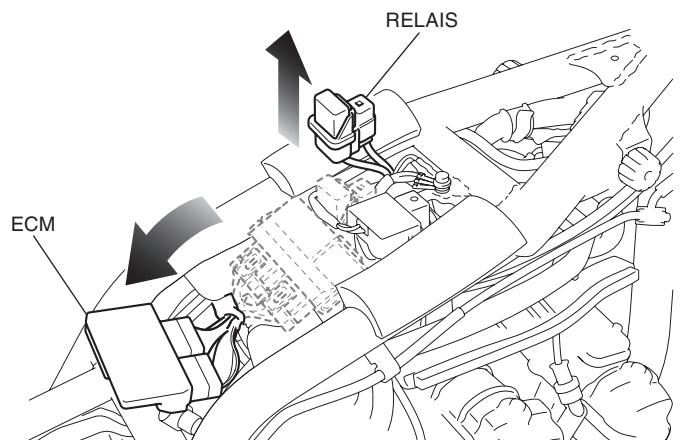

17. Entfernen Sie das Gummi, wie in der Abbildung dargestellt.

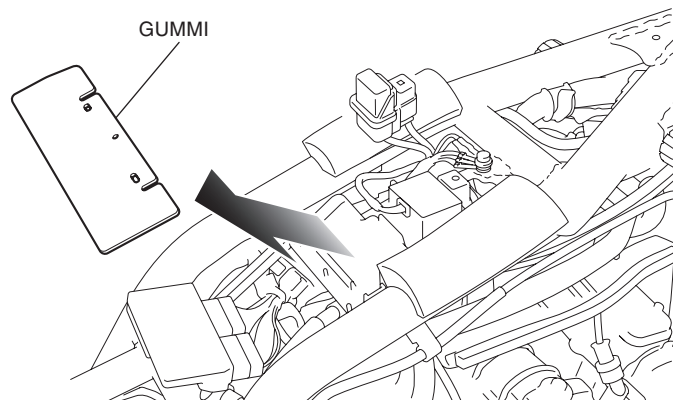

18. Ziehen Sie den Kasten wie in der Abbildung dargestellt heraus.

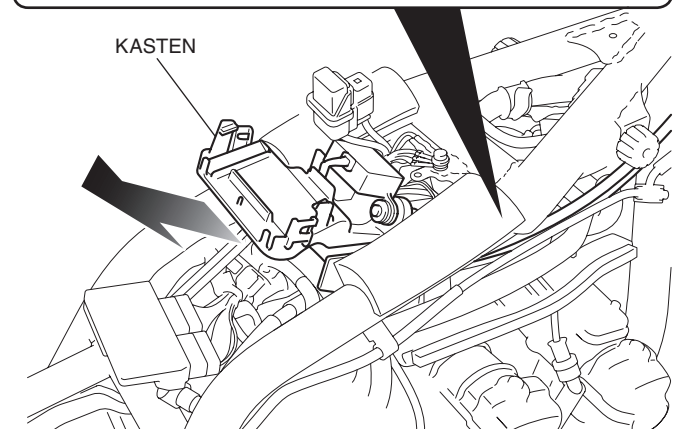
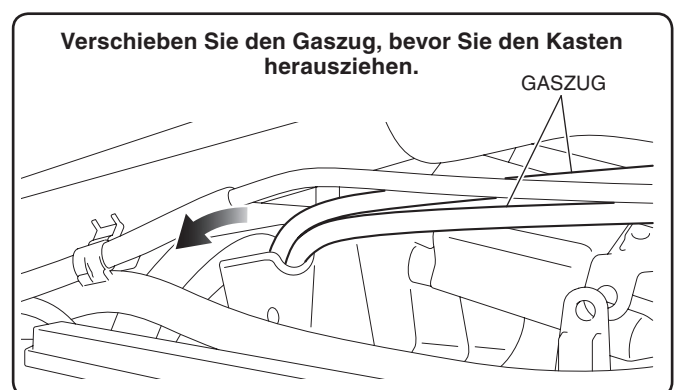



19. Verschieben Sie den Kasten wie in der Abbildung dargestellt.

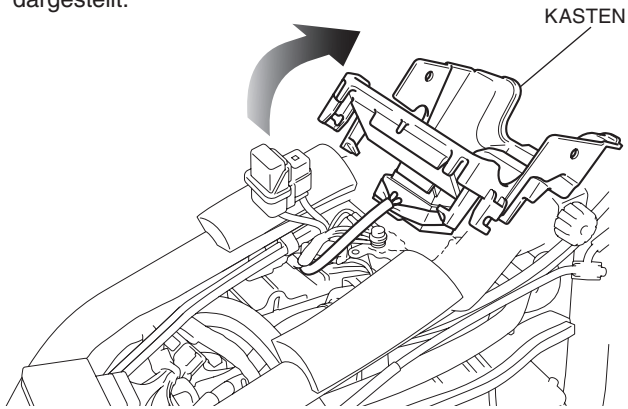

20. Entfernen Sie den Schlauch und das Rohr, wie in der Abbildung dargestellt.

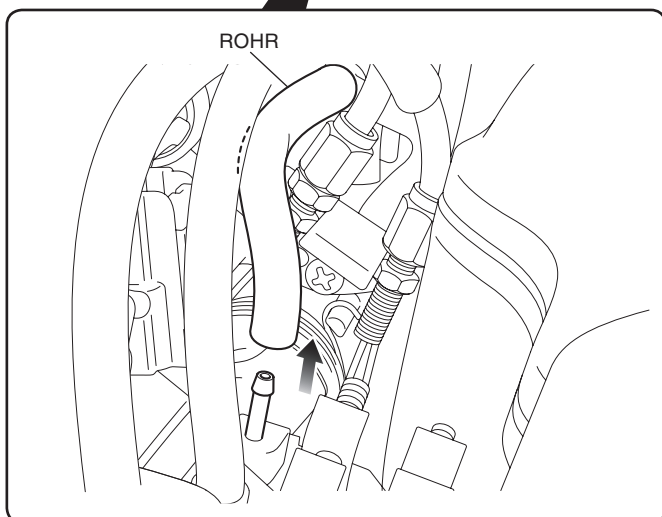
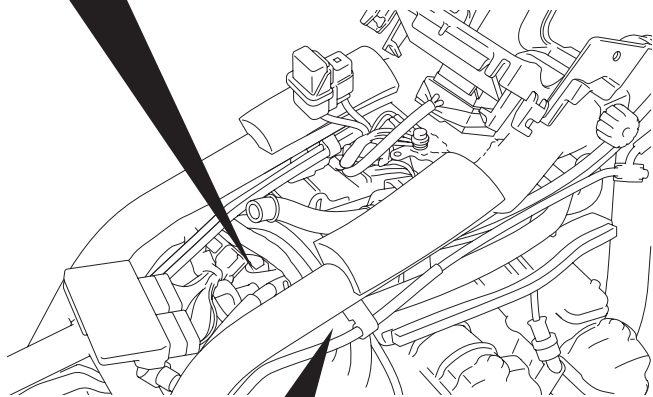
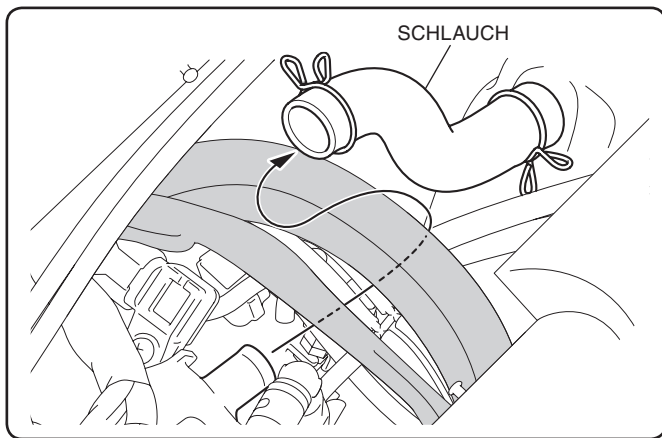

21. Justieren Sie den Gaszug, wie in der Abbildung dargestellt.

- Montieren Sie das ausgebaute Rohr und den Schlauch nach dem Festziehen.

Ziehen Sie die Einstellmutter an, wie in der Abbildung dargestellt.

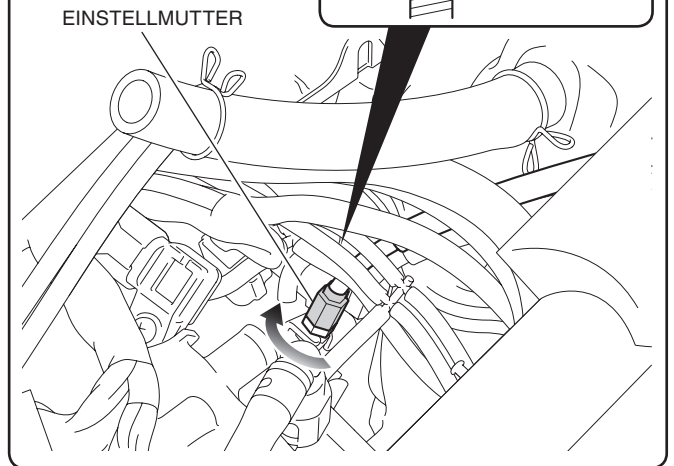
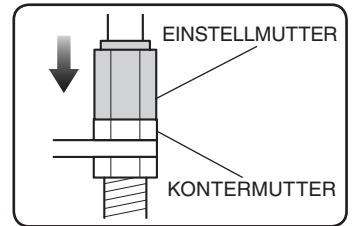

22. Drehen Sie die Mutter des Gaszugs, wie in der Abbildung dargestellt.

<Rechte Seite>

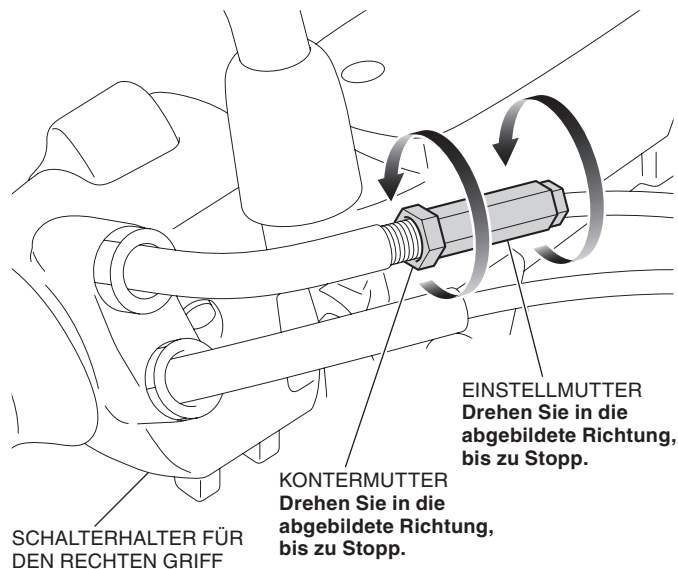

23. Lösen Sie die angezeigten Muttern.

SCHALTERHALTER FÜR  
DEN RECHTEN GRIFF

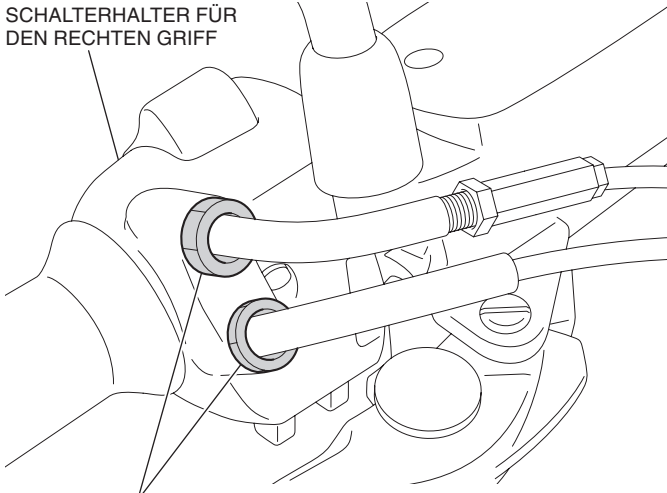

MUTTER  
Lösen.

24. Entfernen Sie die angezeigten Schrauben.

SCHALTERHALTER FÜR  
DEN RECHTEN GRIFF

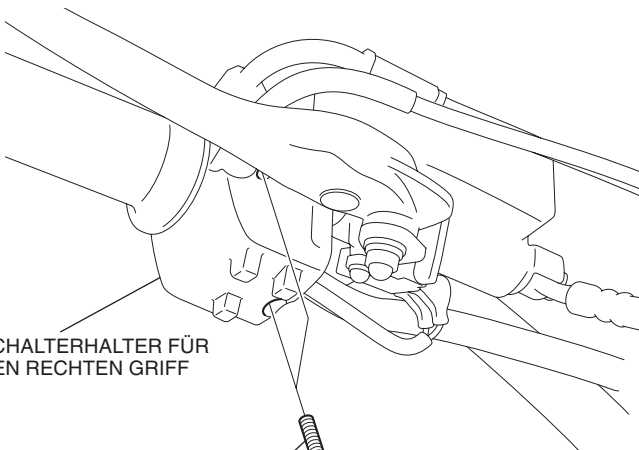

SCHRAUBE

25. Bauen Sie entsprechend der Abbildung den rechten Griff aus.

**HINWEIS**

Trennen Sie den Gaszug entsprechend der Anweisungen im Wartungshandbuch des Motorrads vom rechten Griff. Versuchen Sie nicht, das Kabel mit Gewalt unter Verwendung einer Zange usw. abziehen. Beachten Sie das Wartungshandbuch des Motorrads.

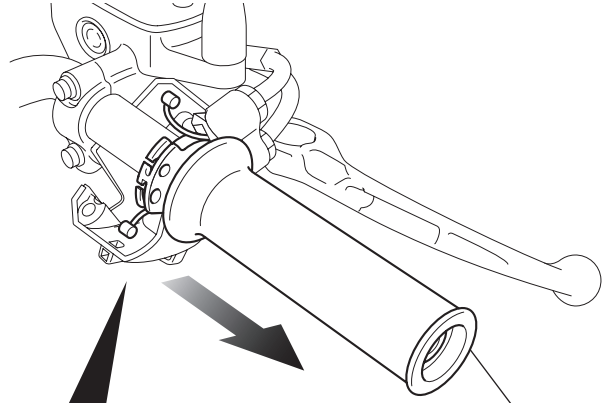

RECHTER GRIFF (aufbewahren)

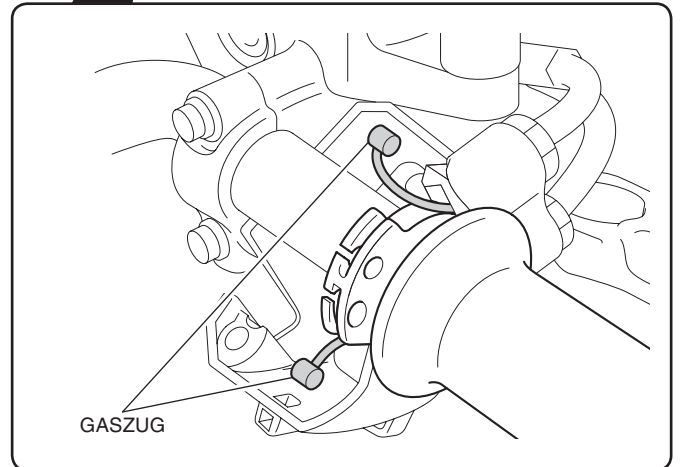

GASZUG

26. Markieren Sie den Kabelbaum der rechten Griffheizung in der angezeigten Position.

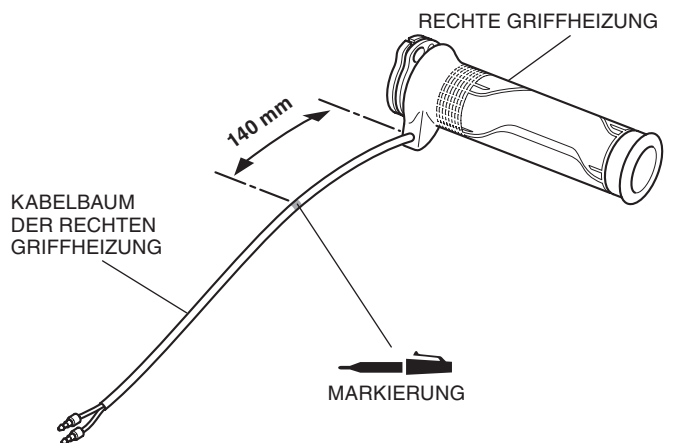

RECHTE GRIFFHEIZUNG

140 mm

KABELBAUM  
DER RECHTEN  
GRIFFHEIZUNG

MARKIERUNG

27. Bauen Sie die untere Seite des Gaszugs aus, wie in der Abbildung dargestellt.

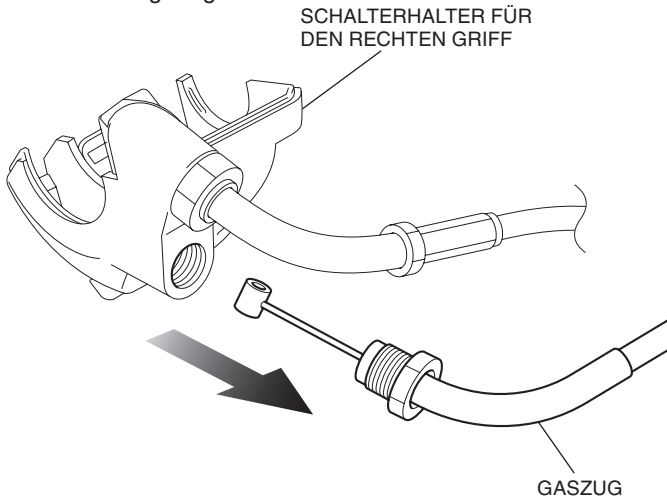

28. Entfernen Sie die angezeigte Mutter.

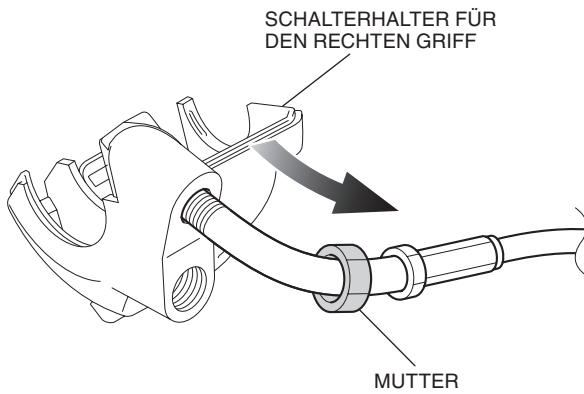

29. Drehen Sie den oberen Gaszug einmal, wie in der Abbildung dargestellt.

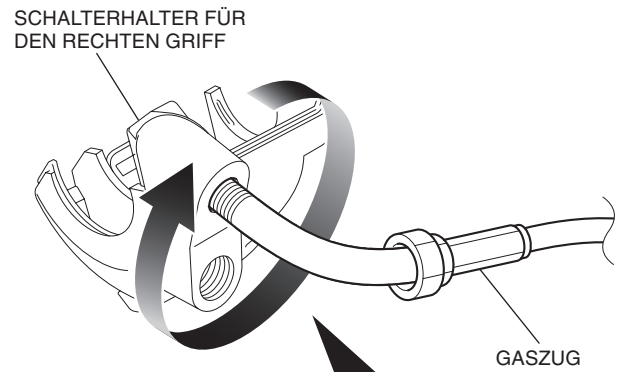

Überprüfen Sie nach dem Drehen des Gaszugs, ob sich das Gewinde innerhalb der Maße der Abbildung befindet.

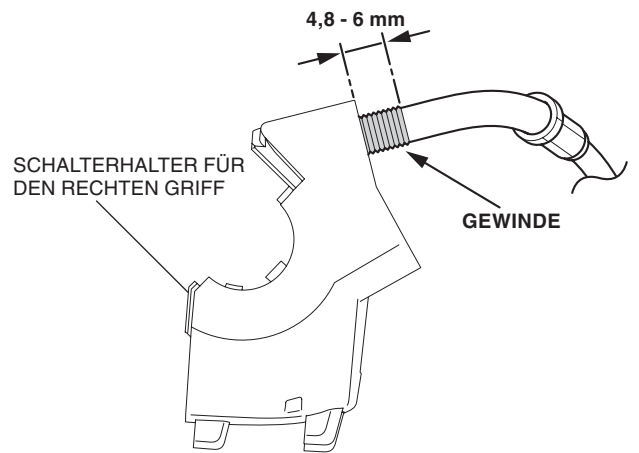

30. Bauen Sie den unteren Gaszug in der umgekehrten Reihenfolge des Ausbaus ein.

31. Tragen Sie entsprechend der Abbildung auf die  Teile des Gaszugs und Innengriiffs Schmierfett auf.

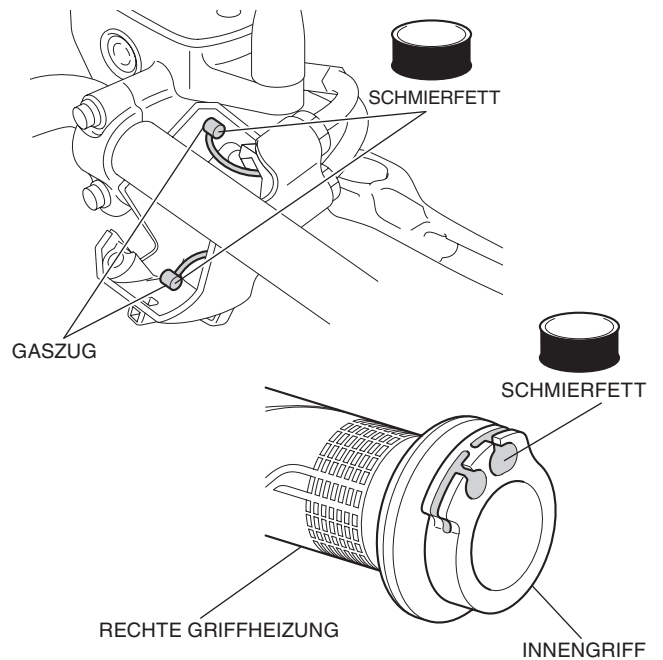



32. Bauen Sie die rechte Griffheizung und den rechten Halter des Schalters in der umgekehrten Reihenfolge des Ausbaus ein.

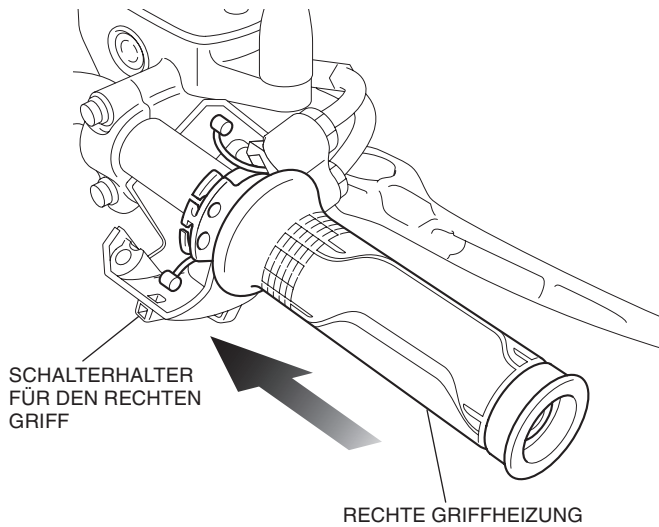

33. Drehen Sie den Gasdrehgriff entsprechend der Abbildung.
- **Überprüfen Sie, ob sich die Drosselklappe leichtgängig öffnet und über die gesamte Öffnungsweite in allen Lenkerstellungen automatisch zuschnappt.**

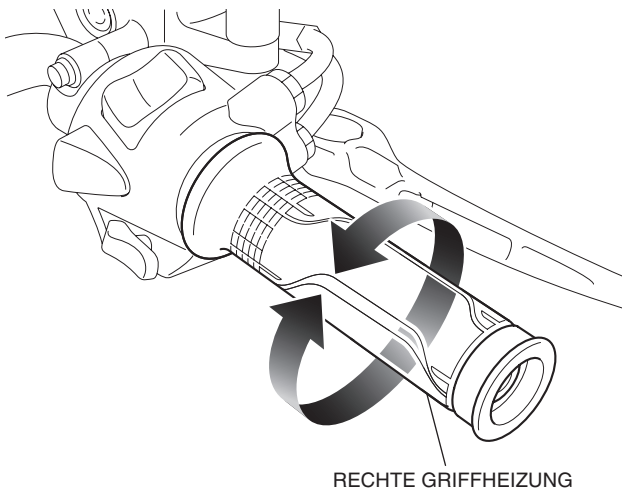

34. Bringen Sie an der dargestellten Stelle eine Markierung an.

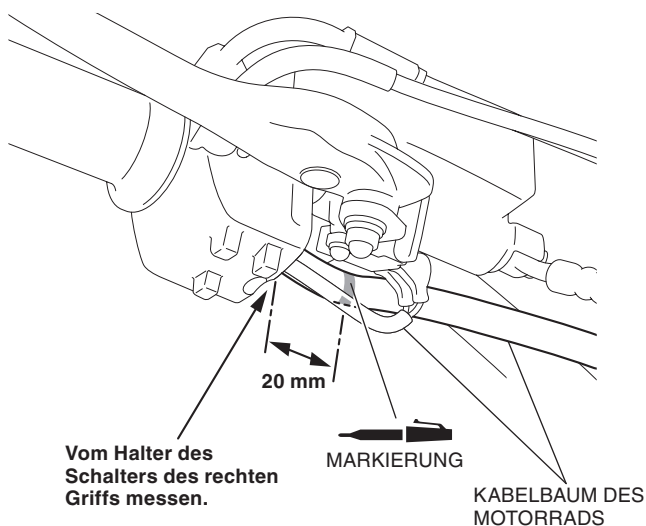

35. Befestigen Sie den Kabelbaum der rechten Griffheizung, wie in der Abbildung dargestellt, mit dem Kabelbinder.

- **Öffnen und schließen Sie die Drosselklappe, und achten Sie darauf, dass der Kabelbaum der Griffheizung nicht beeinträchtigt wird.**

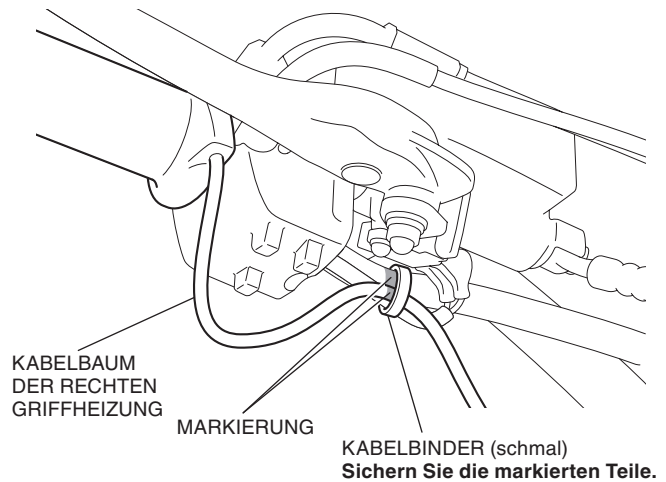

36. Verlegen Sie den Kabelbaum der rechten Griffheizung wie in der Abbildung dargestellt, und befestigen Sie den Kabelbaum mit der Klemme.

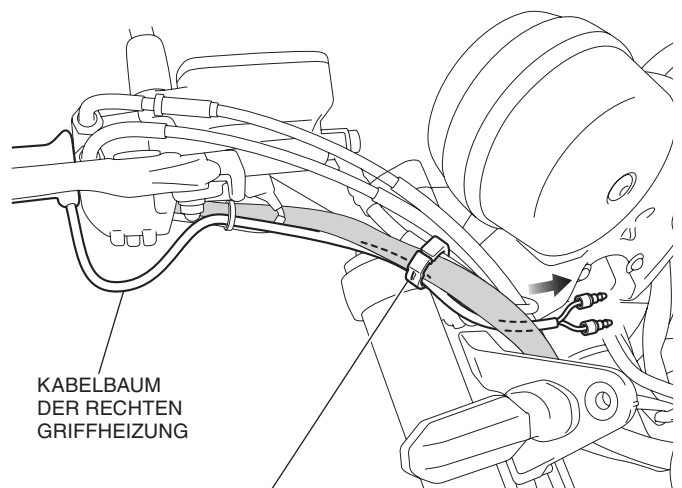

37. Justieren Sie den Gaszug, wie in der Abbildung dargestellt.
- **Passen Sie nach dem Einbau das Spiel des Gasdrehgriffs entsprechend den Anweisungen im Wartungshandbuch an.**
  - **Führen Sie die Schritte 27 bis 30 aus, Wenn der Gasdrehgriff kein Spiel hat.**

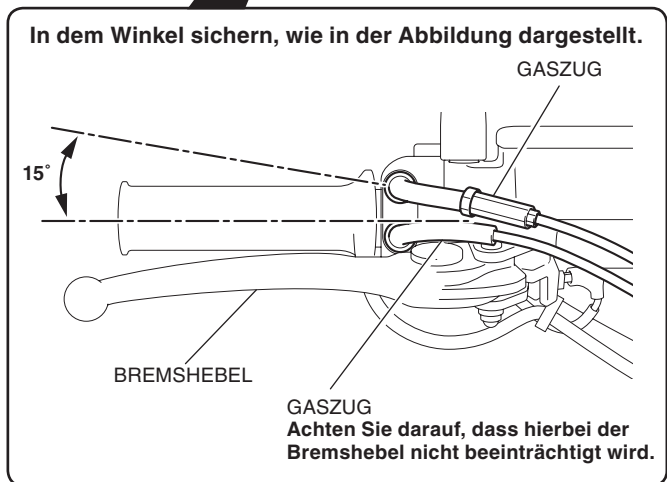
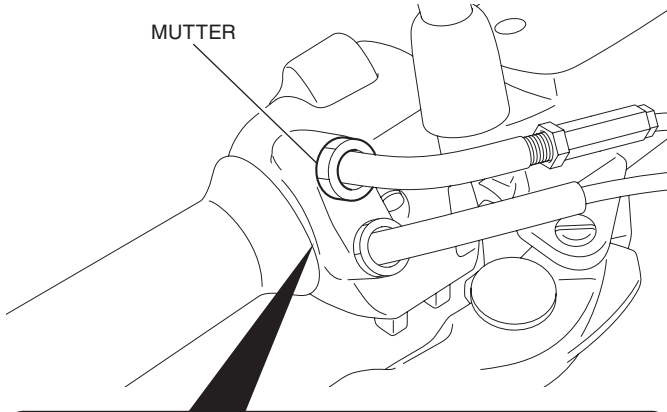

38. Montieren Sie den Kasten, das Relais, das Steuergerät und den Gummi in der umgekehrten Reihenfolge des Ausbaus.
39. Schließen Sie die Steuerung entsprechend der Abbildung an.

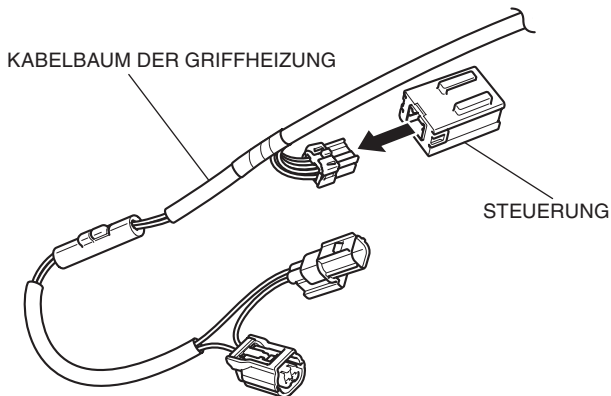

40. Umwickeln Sie, wie in der Abbildung dargestellt, mit Isolierband.

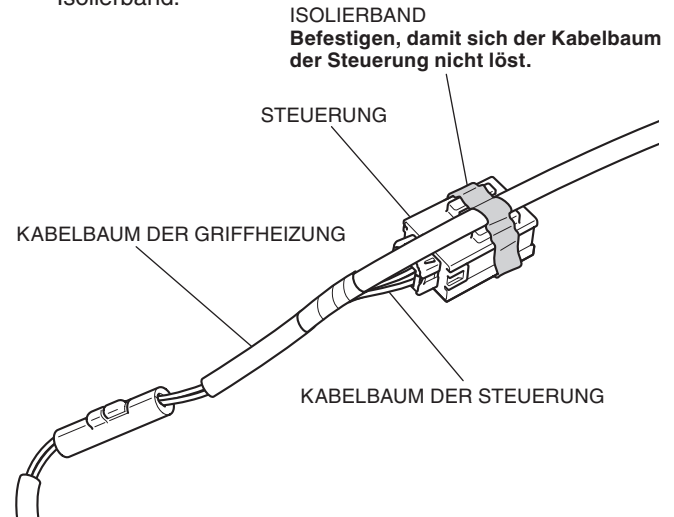

41. Ziehen Sie die Einsteckmanschette des Kabelbaums, wie in der Abbildung dargestellt, über den Kabelbaum.

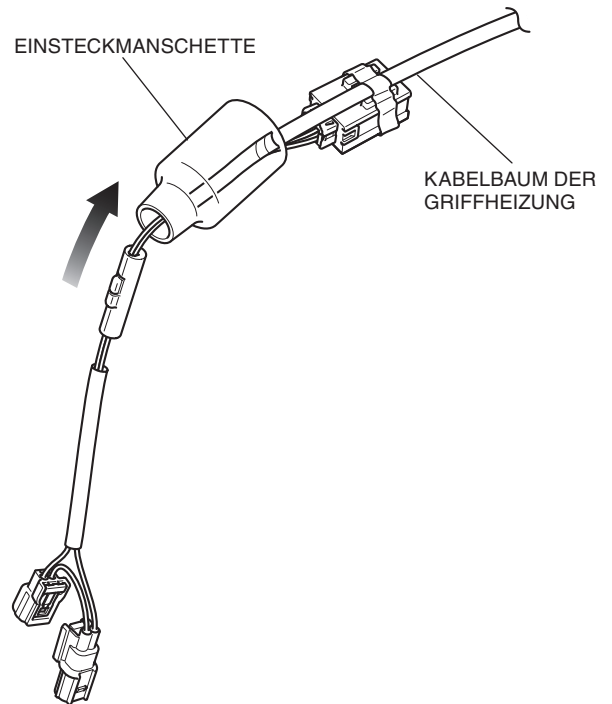

42. Ziehen Sie die Einsteckmanschette des Kabelbaums, wie in der Abbildung dargestellt, über die Steuerung.

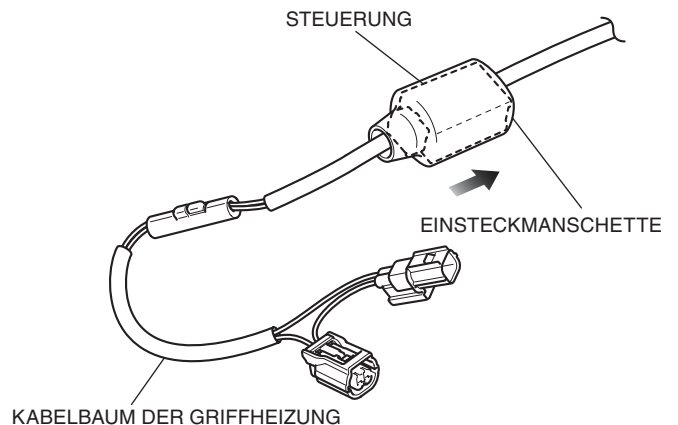

43. Reinigen Sie die Oberfläche der abgebildeten Einsteckmanschette des Kabelbaums mit Isopropanol.

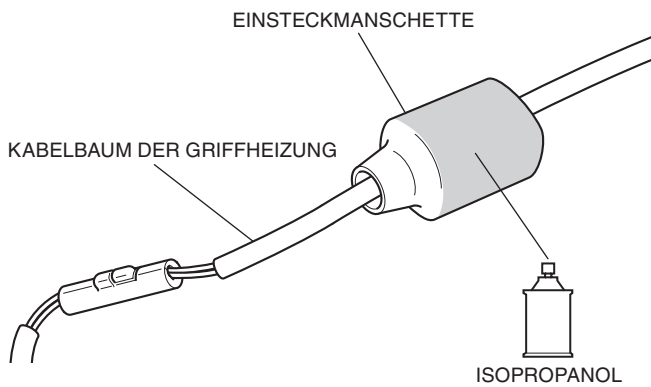

44. Befestigen Sie das Dämpfungsband, wie in der Abbildung dargestellt, an der Einsteckmanschette des Kabelbaums.

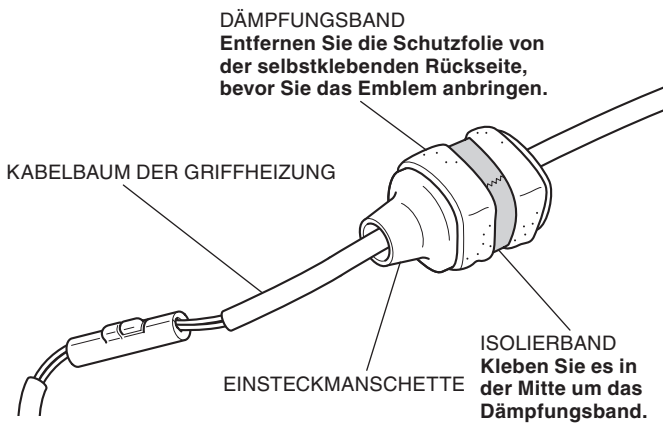

45. Ziehen Sie den abgebildeten Steckverbinder ab.  
<Rechte Seite>

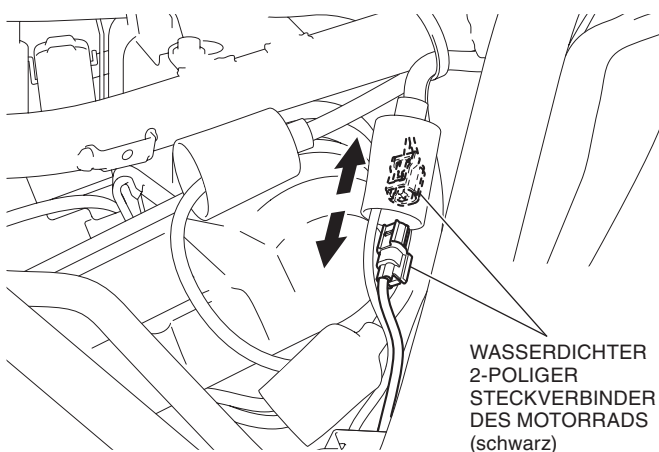

46. Verbinden Sie den Kabelbaum der Griffheizung entsprechend der Abbildung.

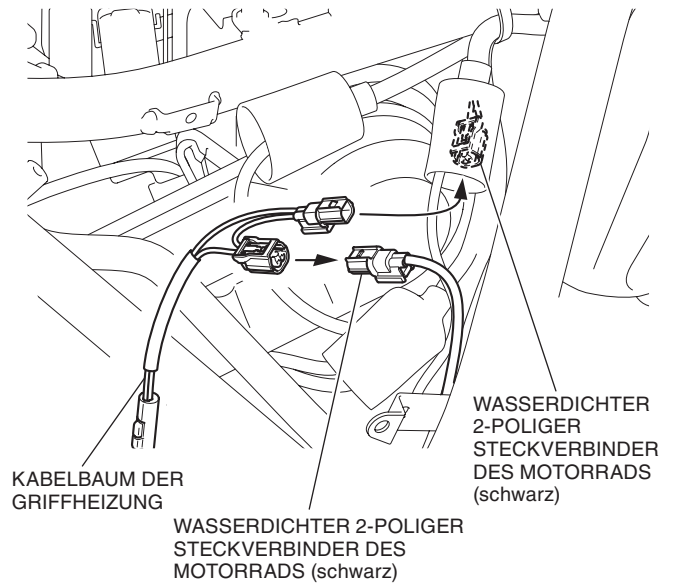

47. Bringen Sie, wie in der Abbildung dargestellt, den angeschlossenen Kabelbaum der Griffheizung in der Kabelbaummanschette unter.



48. Fixieren Sie die Kabelbäume der Griffheizung, wie in der Abbildung dargestellt, mit dem Kabelbinder.

KABELBAUM DER GRIFFHEIZUNG

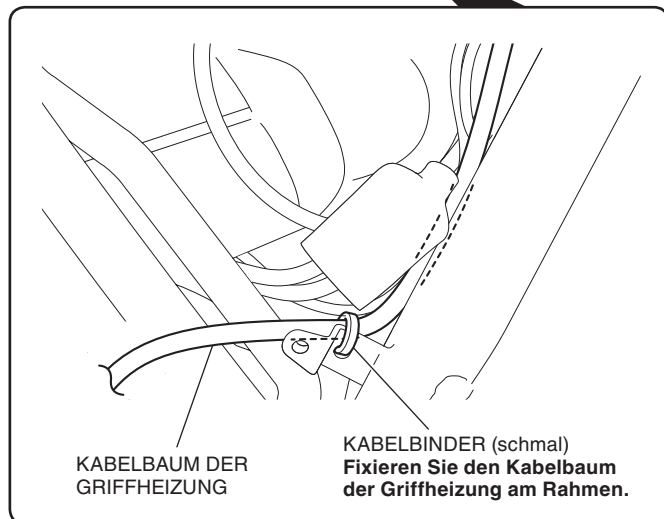
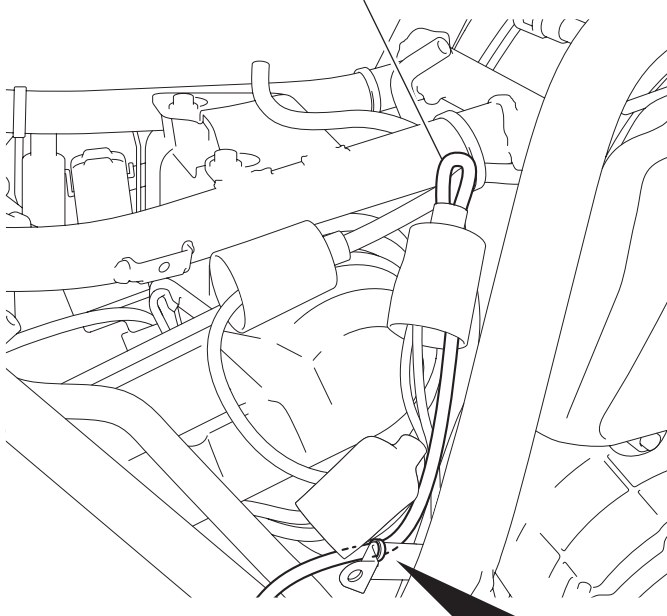

49. Führen Sie den Kabelbaum der Griffheizung, und sichern Sie ihn, wie in der Abbildung dargestellt, mit einem Kabelbinder.

KABELBINDER (breit)  
Fixieren Sie den Kabelbaum der Griffheizung am Rahmen.

KABELBAUM DER GRIFFHEIZUNG

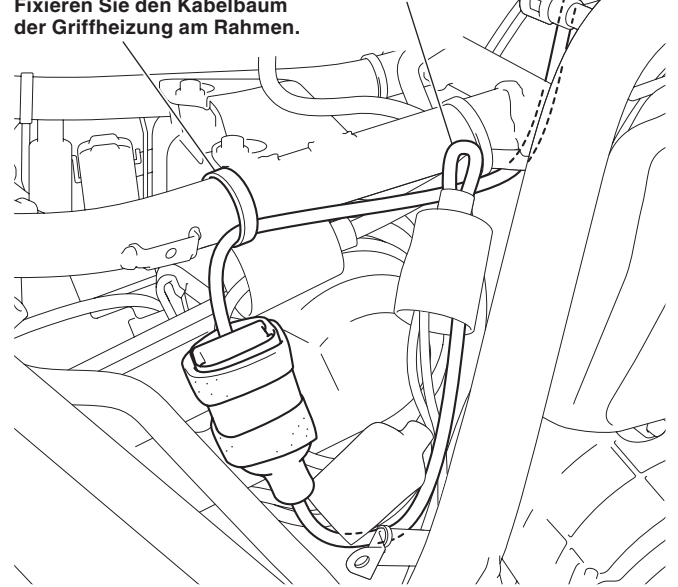

50. Sichern Sie den Kabelbaum der Griffheizung entsprechend der Abbildung mit dem Kabelbinder.

KABELBAUM DER GRIFFHEIZUNG

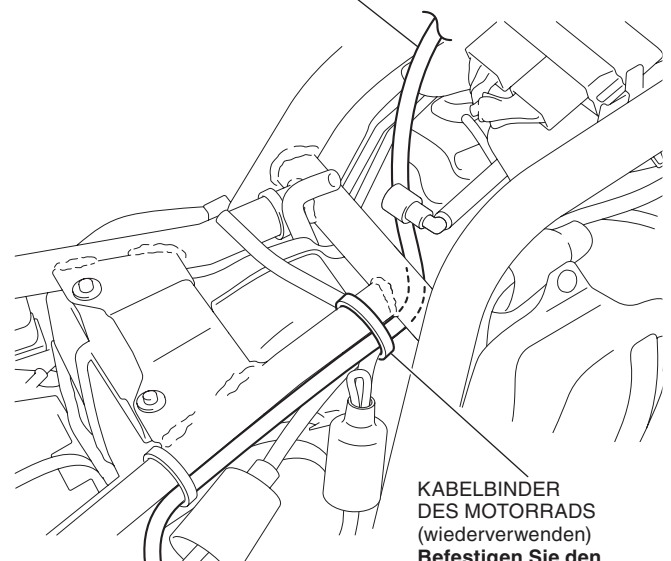

KABELBINDER DES MOTORRADS (wiederverwenden)  
Befestigen Sie den Kabelbaum des Motorrads und den Kabelbaum der Griffheizung am Rahmen.

51. Führen Sie den Kabelbaum der Griffheizung, und schließen Sie die Masseklemme, wie in der Abbildung dargestellt, an.

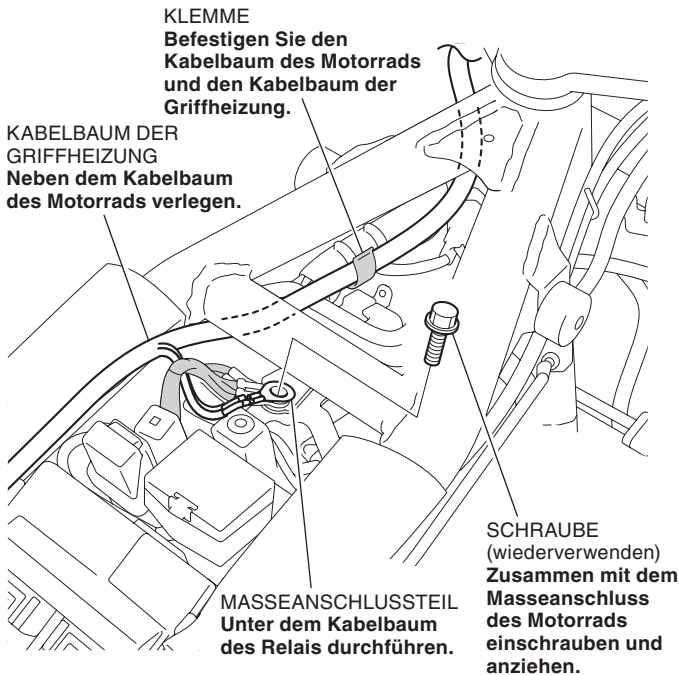

52. Führen Sie den Kabelbaum der Griffheizung, und sichern Sie ihn, wie in der Abbildung dargestellt, mit einem Kabelbinder.

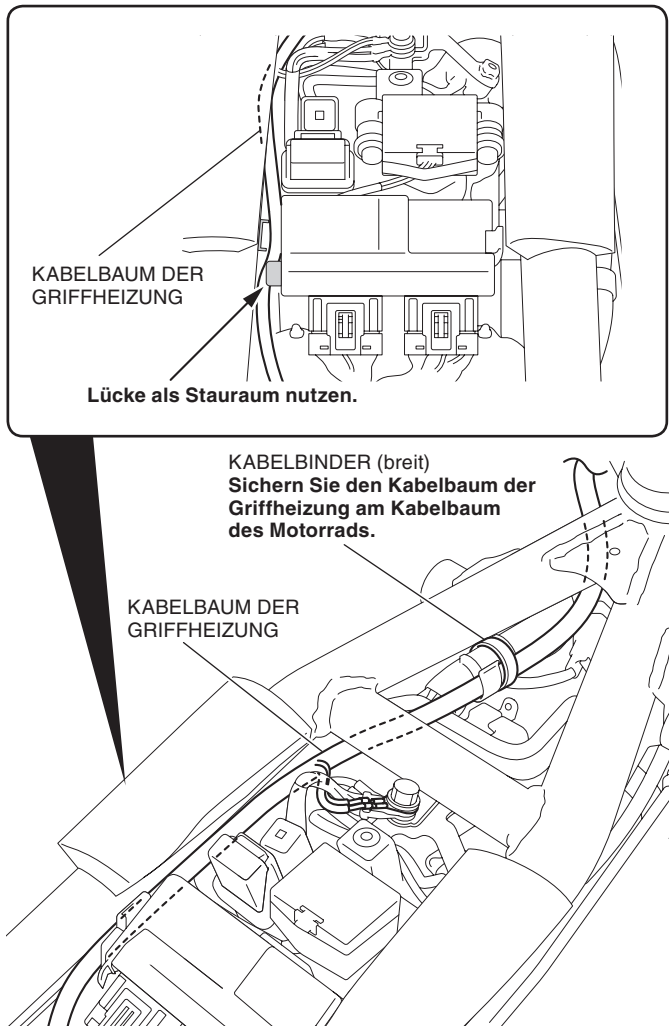

53. Verlegen Sie den Kabelbaum der Griffheizung entsprechend der Abbildung.

<Linke Seite>

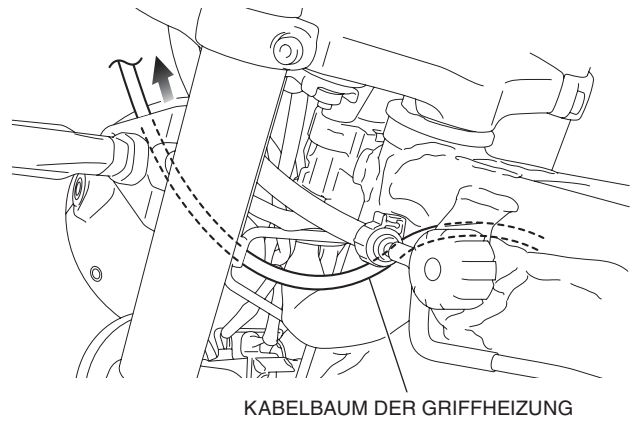

54. Verlegen Sie den Kabelbaum der Griffheizung entsprechend der Abbildung.

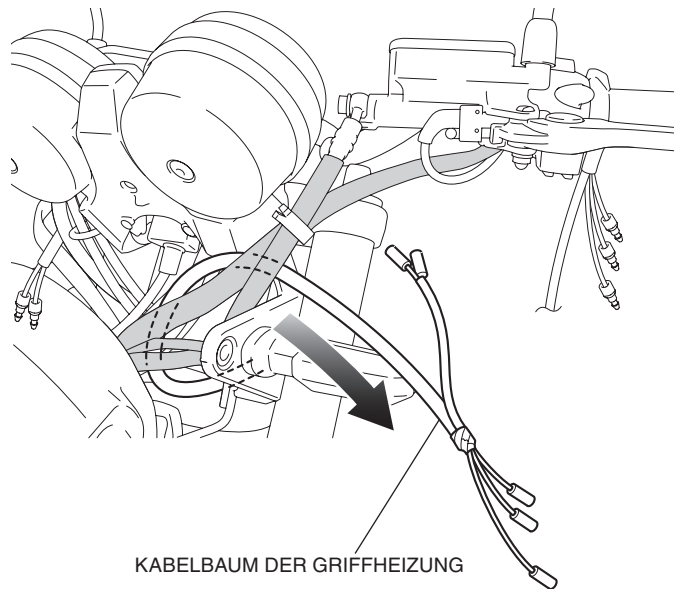

55. Montieren Sie das Rohr, wie in der Abbildung dargestellt, über dem linken Kabelbaum der Griffheizung.

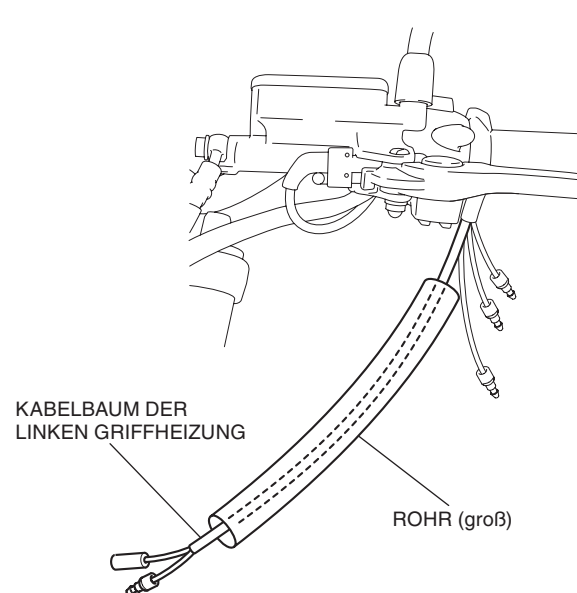



56. Verschieben Sie das Rohr, wie in der Abbildung dargestellt, zur Basis des linken Kabelbaums der Griffheizung.

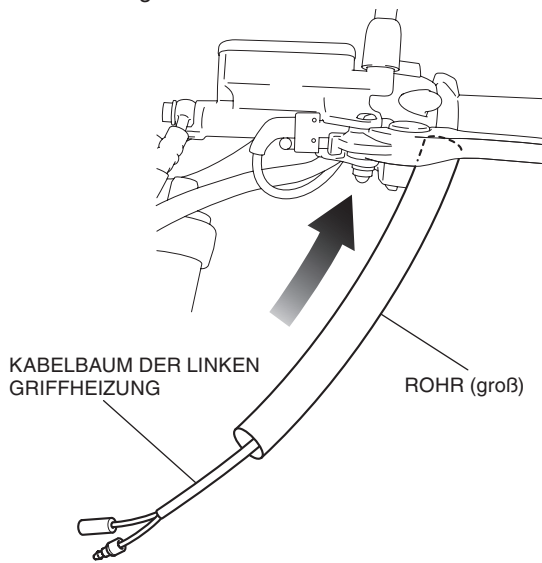

57. Führen Sie den Kabelbaum der Griffheizung entsprechend der Abbildung durch das Rohr.

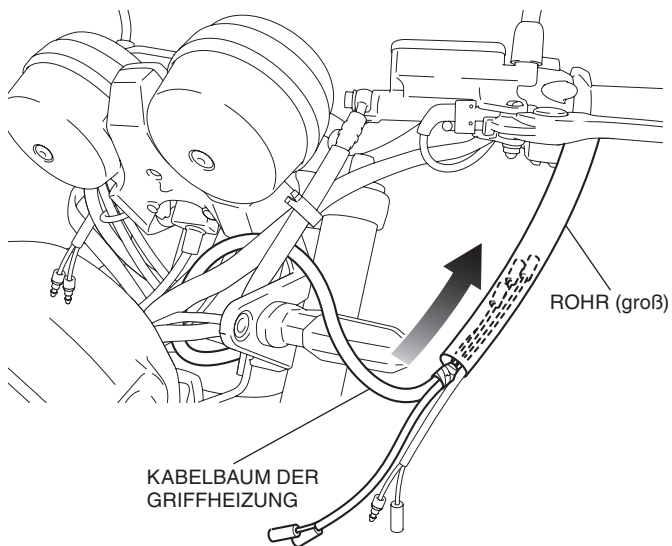

58. Verschieben Sie das Rohr, und ziehen Sie den Kabelbaum der Griffheizung entsprechend der Abbildung heraus.

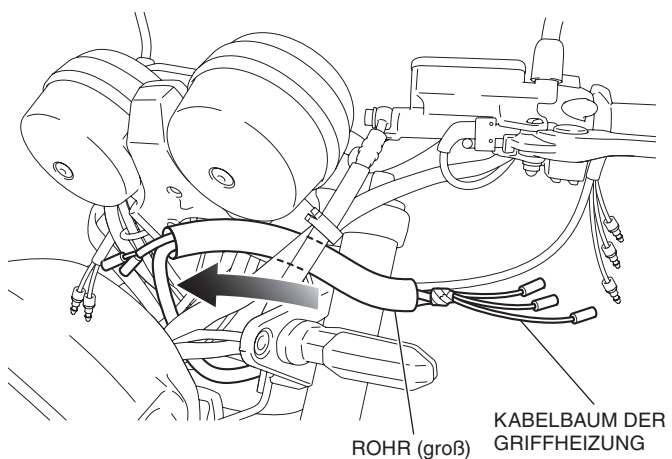

59. Montieren Sie das Rohr (klein), wie in der Abbildung dargestellt.

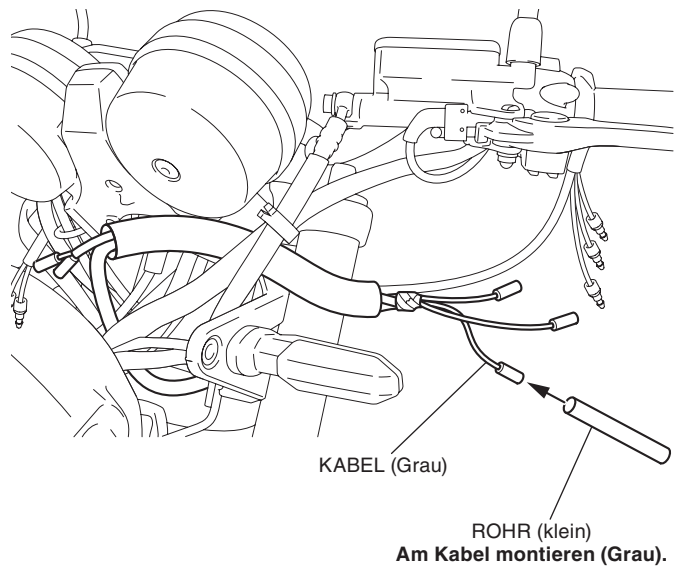

60. Verbinden Sie den Kabelbaum der Griffheizung entsprechend der Abbildung.

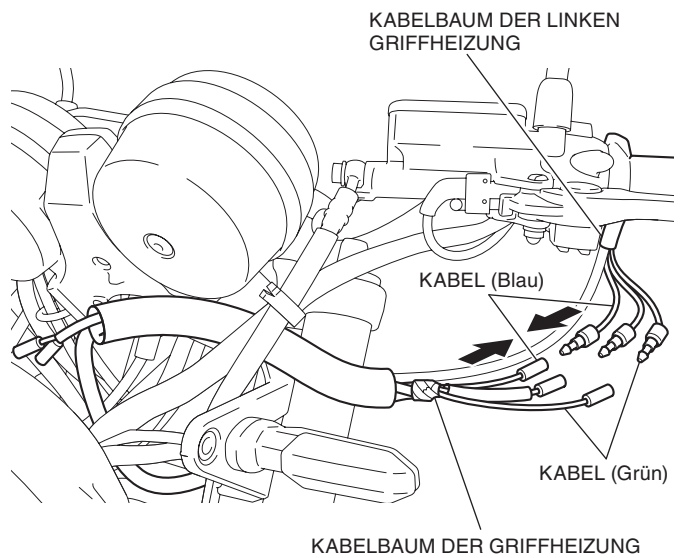

61. Befestigen Sie das Band an der angegebenen Position.

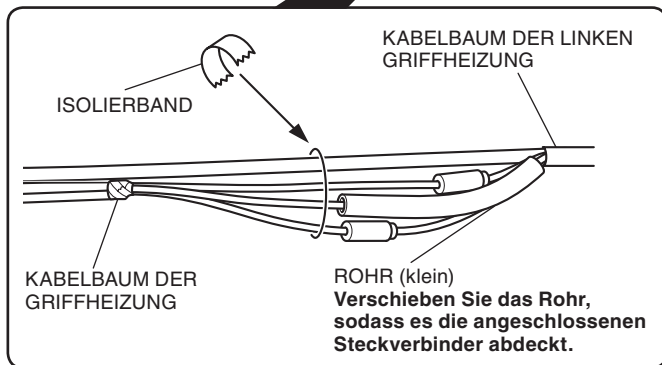
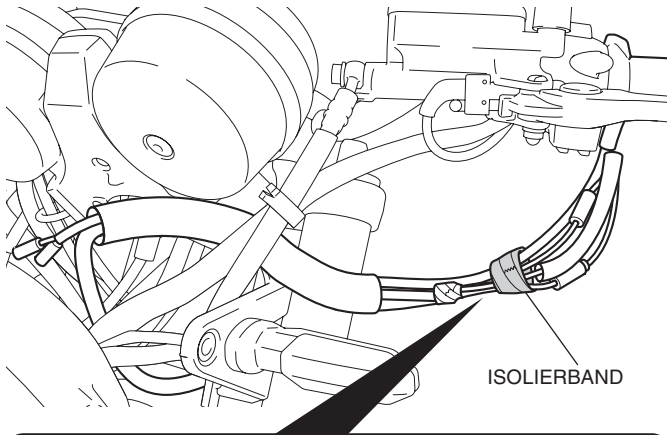

62. Verschieben Sie das Rohr entsprechend der Abbildung, und sichern Sie es mit Isolierband.

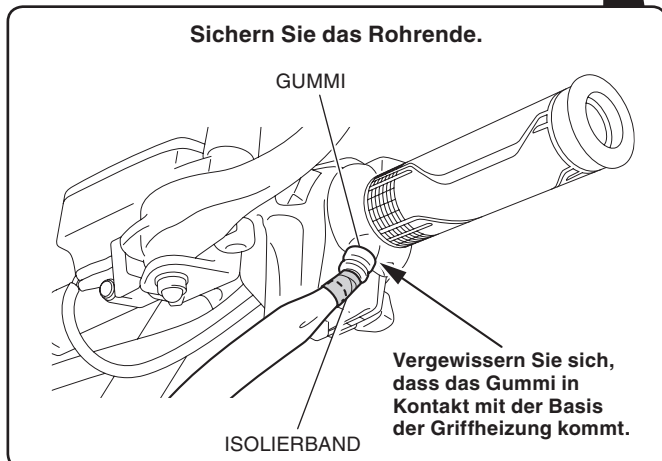
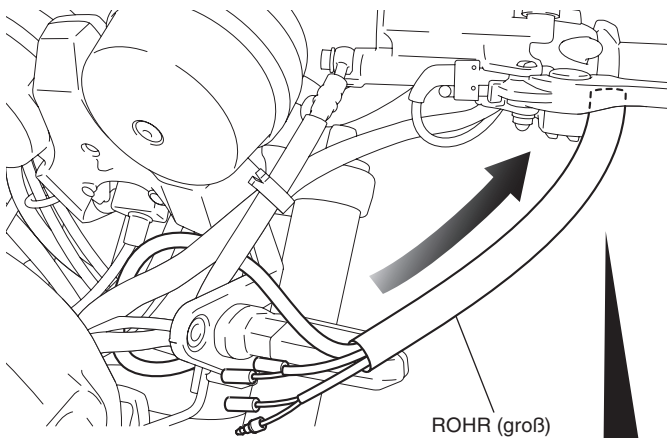

63. Verlegen Sie die Kabelbäume, wie in der Abbildung dargestellt.

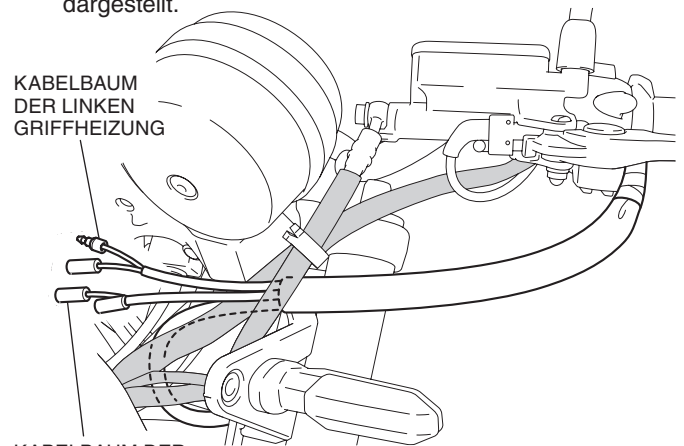

KABELBAUM DER GRIFFHEIZUNG

64. Verbinden Sie den Kabelbaum der Griffheizung entsprechend der Abbildung.

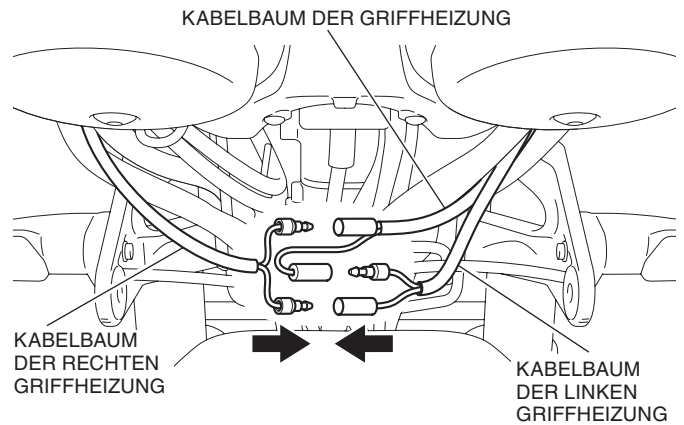

65. Umwickeln Sie den angeschlossenen Anschluss mit Isolierband.

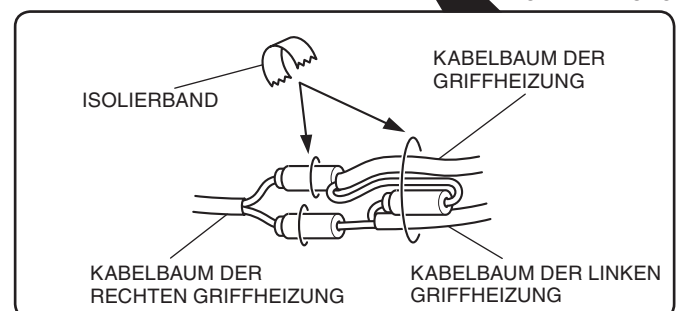
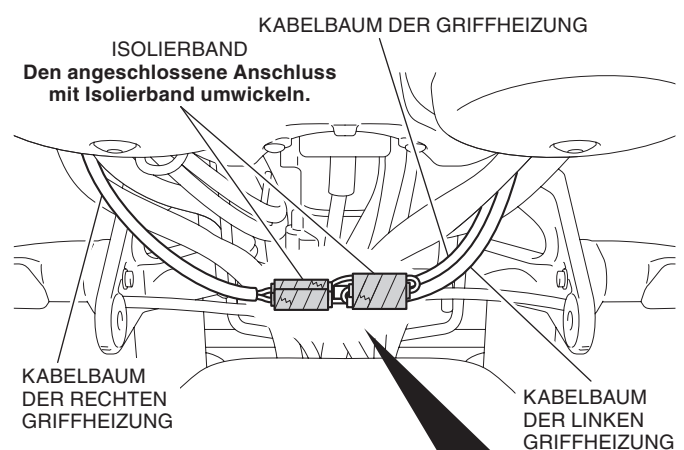

66. Sichern Sie den Schlauch wie in der Abbildung dargestellt mit dem Kabelbinder.

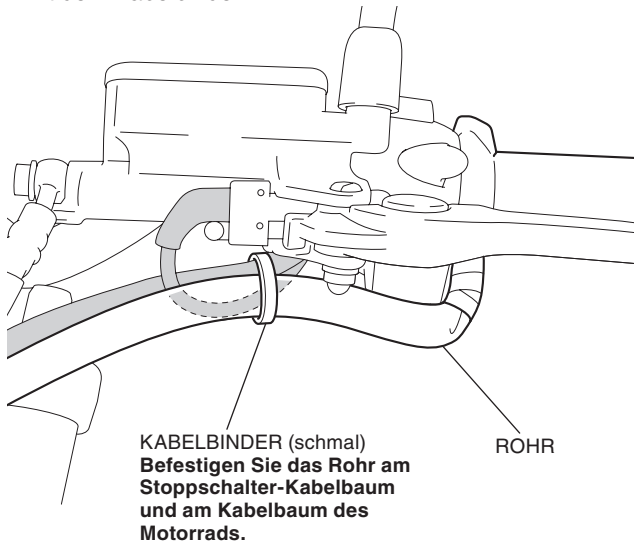

67. Befestigen Sie den Kabelbaum der linken und rechten Griffheizung wie in der Abbildung dargestellt mit den Kabelbindern.

KABELBINDER (schmal)  
Sichern Sie den Kabelbaum der rechten Griffheizung am Kabelbaum des Motorrads.

KABELBINDER (schmal)  
Befestigen Sie den Kabelbaum der linken Griffheizung und den Kabelbaum der Griffheizung am Kabelbaum des Motorrads.

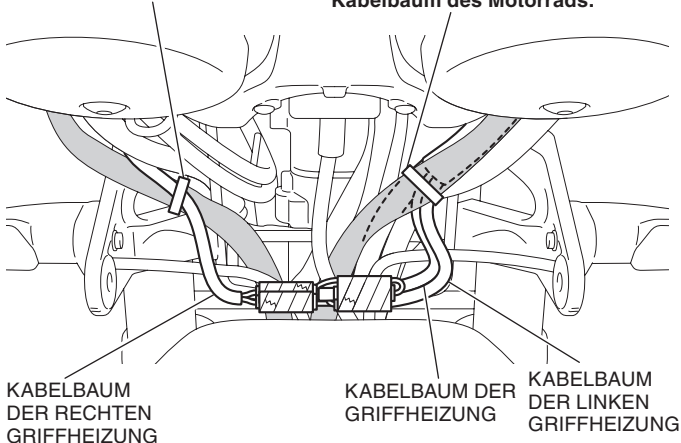

68. Legen Sie den überschüssigen Kabelbaum der Griffheizung und die angeschlossenen Anschlüsse wie in der Abbildung dargestellt in das Scheinwerfergehäuse ein.

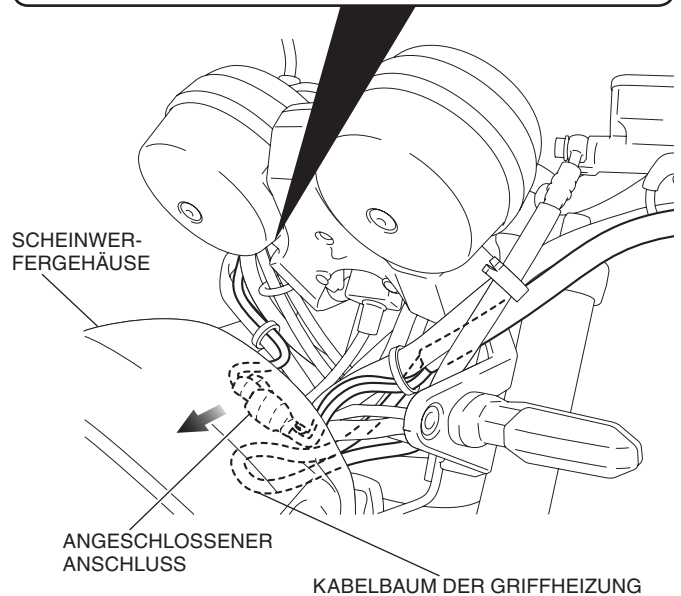
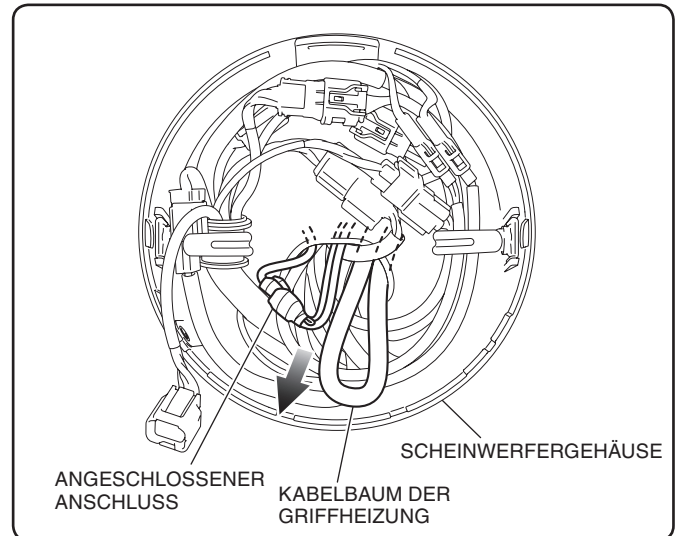

69. Montieren Sie das Scheinwerfergehäuse, ohne es anzuziehen, und befestigen Sie den Kabelbaum der Griffheizung wie in der Abbildung dargestellt.

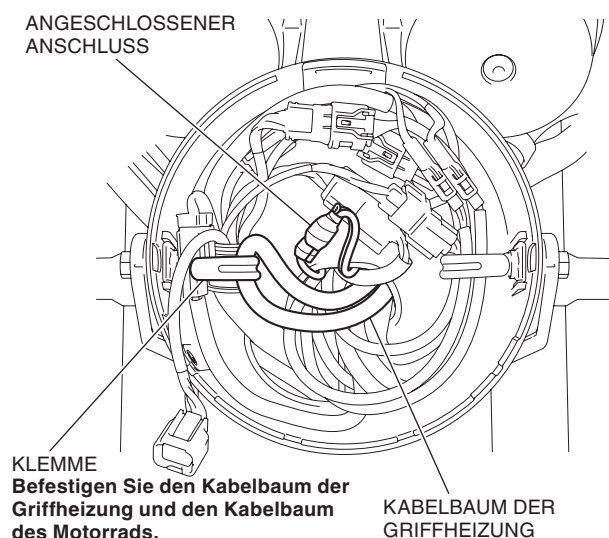

70. Montieren Sie den Scheinwerfer, und ziehen Sie das lose montierte Scheinwerfergehäuse ordnungsgemäß an.
- **Richten Sie die Ausrichtungsmarkierungen der Scheinwerferplatte und des Scheinwerfergehäuses an beiden Seiten aus.**
  - **Drehen Sie den Lenker nach rechts und links und vergewissern Sie sich, dass die Kabelbäume nicht durch benachbarte Bauteile eingeklemmt werden oder zu straff gespannt sind.**

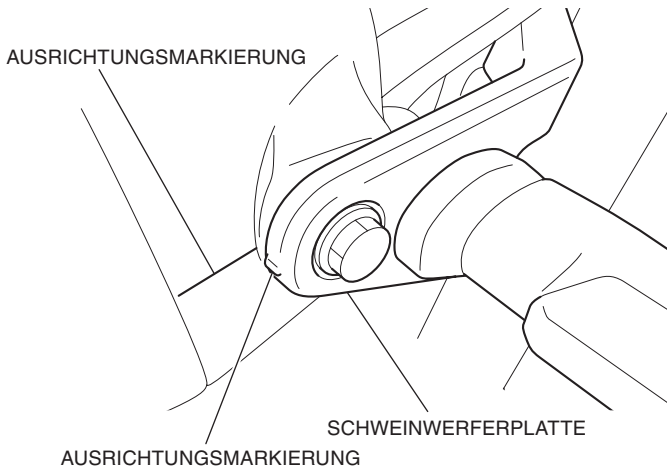

71. Bauen Sie das rechte Lenkergewicht entsprechend der Abbildung ein.
- **Reinigen Sie die Stelle mit Isopropanol, bevor Sie den Gewindegewindestift aufbringen.**
  - **Tragen Sie den Lack auf das Schraubengewinde auf.**
  - **Auf der linken Seite wiederholen.**

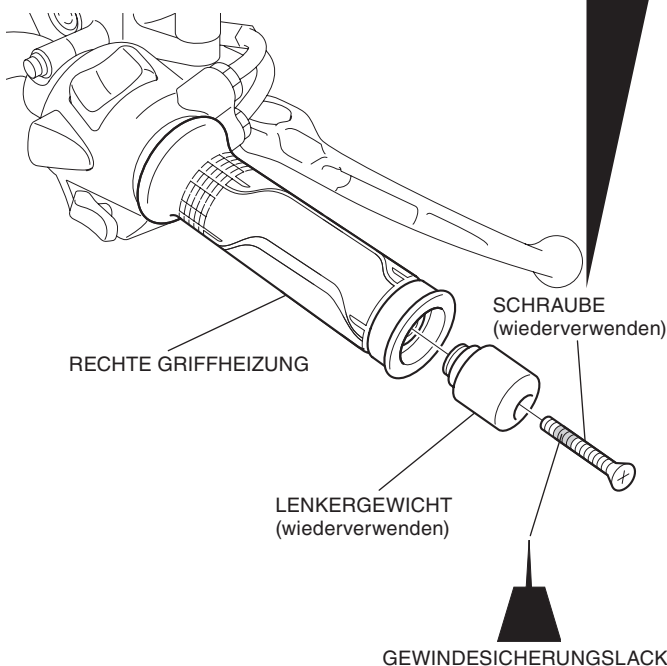
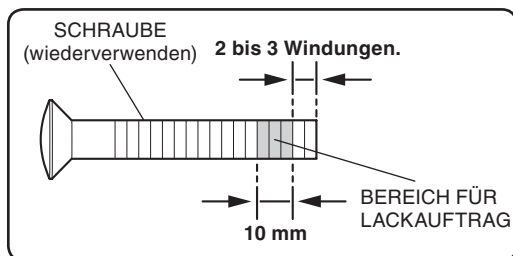

72. Setzen Sie die Teile des Motorrads in der umgekehrten Ausbaureihenfolge ein.
- **Montieren Sie die Abdeckung der rechten Seite und den Tank. Achten Sie dabei darauf, dass der Kabelbaum nicht eingeklemmt oder zu straff gespannt wird.**
73. Überprüfen Sie die ordnungsgemäße Funktion von Griffheizung, Drosselklappe, Scheinwerfer sowie der anderen Leuchten.

## FEHLERBEHEBUNG FÜR HÄNDLER

- Schalten Sie den Motor aus, und drehen Sie den Hauptschalter in die Stellung AUS, wenn Sie andere Teile und Schaltkreise als die der Griffheizungen überprüfen möchten.

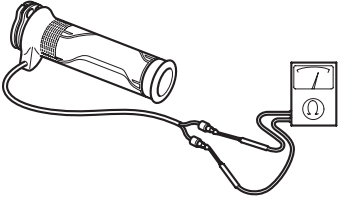
Symptom	Prüfen
<p>Die Griffheizung funktioniert nicht;</p> <ul style="list-style-type: none"> <li>• Fehlerhafte Griffheizung</li> <li>• Fehlerhafte Spule der Griffheizung</li> <li>• Durchgebrannte Sicherung</li> <li>• Offener Schaltkreis oder Kurzschluss im Kabelbaum der Heizung</li> <li>• Fehlerhafter Schalter der Heizung</li> </ul>	<ol style="list-style-type: none"> <li>Überprüfen Sie, ob die Kabel (Anschlüsse und Steckverbinder) sicher angeschlossen sind.</li> <li>Inspektion der Griffheizung Überprüfen Sie den Widerstand zwischen den Anschlüssen.  <ul style="list-style-type: none"> <li>➔ Standard: Rechts : 2,2 Ohm +/- 10 % Links : 2,2 Ohm +/- 10 %</li> </ul>  </li> <li>Inspektion des Kabelbaums der Heizung: Führen Sie eine Durchgangsprüfung durch. Richten Sie sich dabei nach dem Schaltplan.</li> <li>Wenn nach den oben beschriebenen Prüfungen 1, 2 und 3 keine Ursachen gefunden werden, die Griffheizung jedoch weiterhin nicht ordnungsgemäß funktioniert, ersetzen Sie die linke Griffheizung/Schalter durch eine neue. <ul style="list-style-type: none"> <li>• Es ist kompliziert, den Schalter mit herkömmlichen Inspektionsmethoden zu überprüfen (z. B. auf Durchgang usw.), weil dieser eine IC-Schaltung enthält.</li> </ul> </li> </ol>

# SYSTEMDIAGRAMM

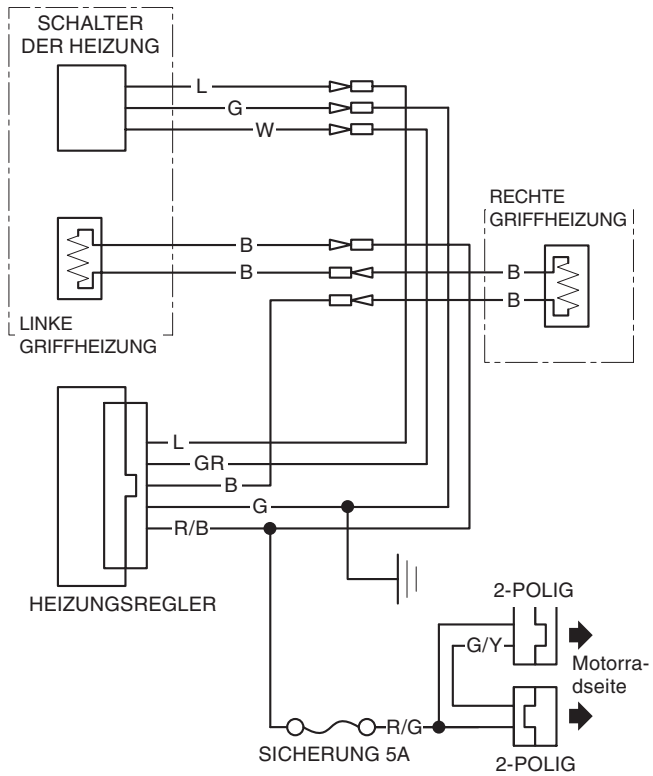

Kabelfarbenbezeichnungen:

- B : Schwarz
- L : Blau
- G : Grün
- GR : Grau
- R : Rot
- Y : Gelb
- W : Weiß